

**GEBE****Gas-Brennwertgerät Victrix****Hocheffizient, kompakt und  
leistungsstark Heizen mit Erdgas****3,9 – 114,1 kW**

## GEBE Victrix 35/50/75/90/115

### Wärme aus der Brennwerttechnik

Herkömmliche Heizkessel und Heizthermen nutzen nur einen Teil der im Brennstoff enthaltenen Energie. Der Rest verlässt als heißer Wasserdampf ungenutzt den Schornstein.

Hier wird ein erhebliches Energiepotential im wahrsten Sinne des Wortes „verheizt“. In der Brennwerttechnik hingegen werden die Abgase bis zur Kondensation des darin enthaltenen Wasserdampfes abgekühlt. Die dabei frei werdende Wärme kann dem Heizsystem zugeführt werden; der Brennstoffbedarf sinkt.

Die Vorteile liegen auf der Hand: Sie sparen bis zu 20 % Heizkosten – und die Umwelt wird entlastet.

Hoher Wirkungsgrad, also optimale Energieausnutzung, und ausgereift zuverlässiger Dauerbetrieb beweisen Ihnen tagtäglich:

Die **GEBE Victrix** war die richtige Entscheidung für die Umwelt und Ihren Geldbeutel.

### Ökonomie, die Spaß macht

Zuverlässigkeit, Wirtschaftlichkeit und Umweltfreundlichkeit gehen Hand in Hand. Zur hohen Betriebssicherheit, Bedien- und Wartungsfreundlichkeit kommt noch die unkomplizierte und montagefreundliche Installation. Ihre kompakten Abmessungen und die spritzwassergeschützte Bauweise machen der **GEBE Victrix** Platz, z. B. direkt im Bad – ein Plus an Raumökonomie!

Durch Einsatz von neuen Technologien in der Werkstofftechnik und Mikroelektronik entwickelten kreative Ingenieure ein umweltgerechtes und effizientes Heizsystem für die Zukunft.

### Heizbetrieb und Warmwasser

Die **GEBE Victrix** entfalten ihr volles Energiespar-Potential am besten in Verbindung

mit Niedertemperatur-Heizsystemen wie Fußbodenheizungen, sind aber auch für normale Heizkörper mit bis zu 80 °C Vorlauftemperatur hervorragend geeignet.

Über ein optionales Drei-Wege-Ventil kann ein Warmwasserspeicher mit der **GEBE Victrix** verbunden werden.

### Regelung und Fernbedienung

Mit der Fernbedienungseinheit können Regelungseinstellungen vorgenommen werden, ohne bei den Heizgeräten „vor Ort“ zu sein. Mit dem Raumthermostat können in Verbindung mit dem Regler einzelne Heizkreise bedient werden.

Das Regelungsprogramm wird durch Außenfühler zur witterungsgeführten Regelung und durch Speicherfühler zur Regelung von externen Speichern ergänzt.

Die in den **GEBE Victrix** eingebaute Kesselregelung kann ohne zusätzliche Regelmodule zu einem Zwei-Kessel-System verbunden werden. Wir bieten die passenden Heizkreis- und Kaskadenregler für jede Anlagenvariante an.

### Hydraulikkomponenten

Mit den erhältlichen Hydraulikanschlüssen wird die Installation der **GEBE Victrix** Geräte vereinfacht und die Leistung der Kessel weiter optimiert. Die Sets sind sowohl für Einzelinstallationen als auch für Kaskadenlösungen erhältlich.

### Abgassystem

**GEBE Victrix** Geräte sind sowohl für den Kamin als auch für Außenwanddurchführung geeignet. Sie werden mit konzentrischen Kunststoffabgasleitungen 80/125 oder mit Einzelrohren 80 betrieben. Auch für den Kaskadenbetrieb sind die entsprechenden Abgassets lieferbar.

Die **GEBE Victrix**-Serie ist mit einem hochwertigen Edelstahl-Wärmetauscher ausgestattet.

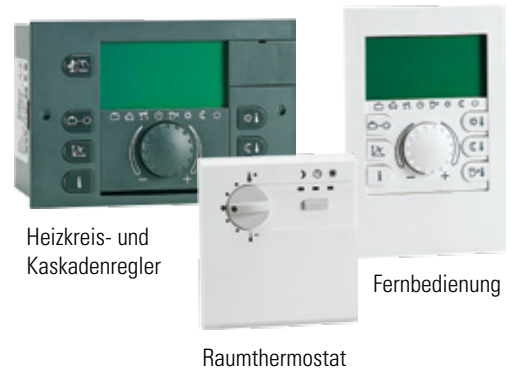

Heizkreis- und Kaskadenregler

Fernbedienung

Raumthermostat

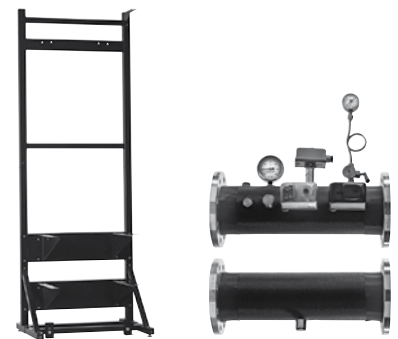

Montagegeständer

Hydrauliksets



Abgas-Doppelrohrsystem Ø 80/125

Bis zu 5 **GEBE Victrix**-Kessel können in Kaskade verbunden werden, um eine Gesamtleistung von bis zu 700 kW zu erreichen. Ein Kaskadensystem bietet hohe Betriebssicherheit, da bei Ausfall eines Kessels die Anderen den Betrieb fortführen können.

Ein passender Montagegeständer für Einzelkessel oder Kaskadensysteme ist ebenfalls erhältlich.

Neues Kesselschaltfeld mit Schieblende, die den hinterleuchteten Bildschirm und die Tasten vor Staub und Spritzwasser schützt.



## Abmessungen

### Victrix 35/50

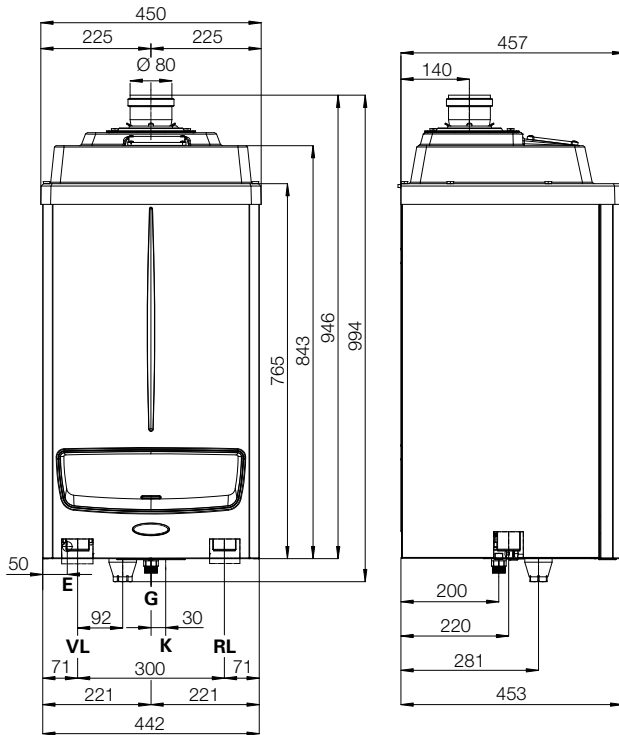

### Victrix 75

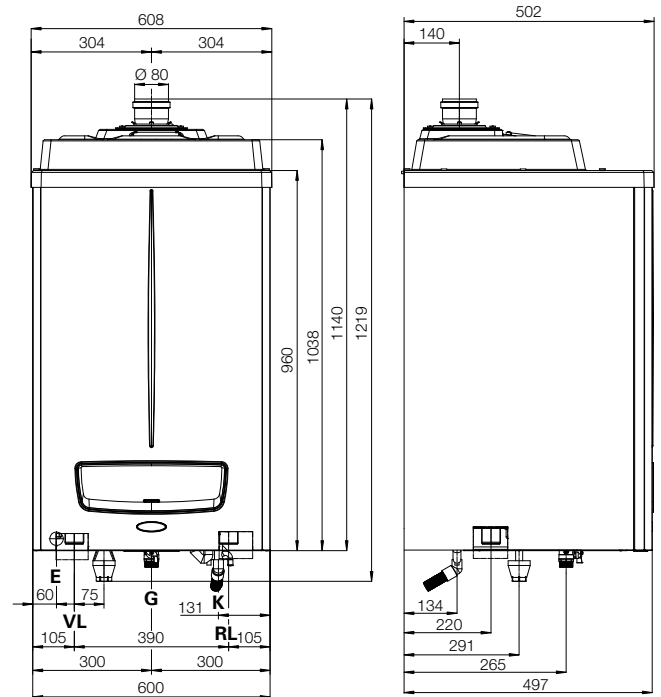

### Victrix 90/115

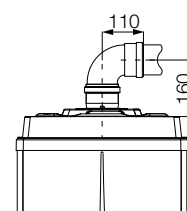
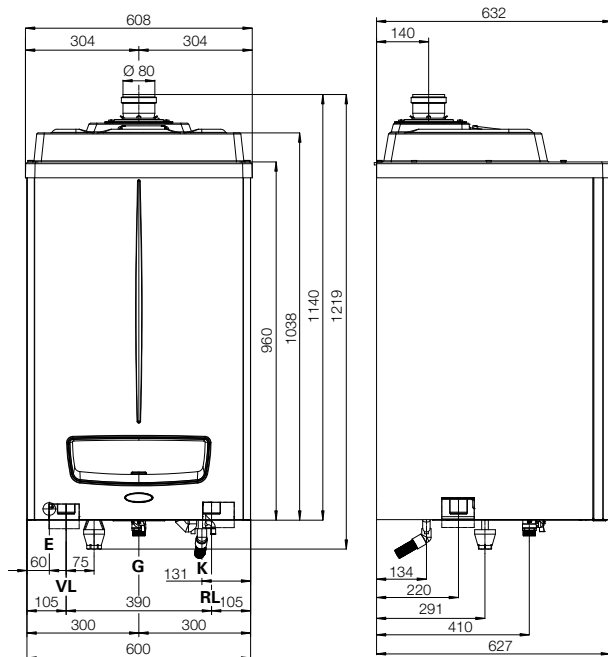

Abgas-System  
horizontal  $\varnothing 80$

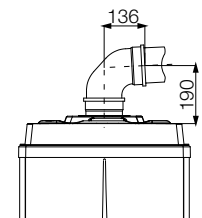

Doppelrohr-System  
horizontal  $\varnothing 80/125$

### Legende:

- E Elektrischer Anschluss
- G Gasanschluss
- K Kondensatanschluss
- VL Heizungsvorlauf
- RL Heizungsrücklauf



## Technische Daten

Gerätetype		Victrix 35	Victrix 50	Victrix 75	Victrix 90	Victrix 115	
Wärmeleistung max.	kW	34,9	51,3	75,3	92,3	114,1	
Wärmeleistung min.	kW	3,9	5,5	7,6	9,4	11,4	
Bei 80/60 °C:							
Nennwärmeleistung max.	kW	34,0	49,9	73,0	90,0	111,0	
Nennwärmeleistung min.	kW	3,4	5,0	7,2	9,0	11,0	
Wirkungsgrad NWL max.	%	97,3	97,3	97,0	97,5	97,3	
Wirkungsgrad NWL min.	%	86,3	91,2	94,8	96,2	96,4	
Bei 50/30 °C:							
Nennwärmeleistung max.	kW	37,3	54,8	80,3	98,8	121,7	
Nennwärmeleistung min.	kW	3,7	5,5	8,1	10,1	12,2	
Wirkungsgrad NWL max.	%	107,0	106,8	106,6	107,0	106,7	
Wirkungsgrad NWL min.	%	94,7	99,7	106,9	107,4	107,2	
Gasverbrauch max./min. NWL	m <sup>3</sup> /h	3,70/0,42	5,44/0,58	7,96/0,80	9,77/0,99	12,07/1,21	
Wasser	Max. zul. Vorlauftemperatur	°C	90	90	90	90	
	Vorlauf-Temperatur	°C	20–85	20–85	20–85	20–85	
	Max. zul. Betriebsdruck	bar	4,4	4,4	4,4	4,4	
	Wasserinhalt	Liter	2,8	2,8	4,0	10,1	11,7
Abgas	Abgastemperatur max.	°C	48	52	62	54	56
	NO <sub>x</sub>	mg/kWh	25,0	39,0	25,0	20,0	33,0
	CO	mg/kWh	8,0	15,0	16,0	12,0	18,0
	CO <sub>2</sub> bei NWL max./min.	%	9,40/9,10	9,40/9,10	9,85/8,85	9,60/8,90	9,60/9,00
	Abgasmassenstrom NWL	kg/h	55	81	115	144	178
Anschlüsse	Gas	Zoll	3/4"	3/4"	3/4"	3/4"	3/4"
	Vorlauf/Rücklauf	Zoll	1 1/2"	1 1/2"	1 1/2"	1 1/2"	1 1/2"
	Kondensat	mm	25	25	25	25	25
Elektrische Spezifikation	Netzspannung/Frequenz	V/Hz	230/50	230/50	230/50	230/50	230/50
	Aufgenommene Leistung	W	140	195	290	370	440
	Schutzklasse	IP	X5D	X5D	X5D	X5D	X5D
Gewicht	kg	51,2	51,4	81,0	95,9	102,5	
Energie-Effizienzklasse Heizung/WW*		A	A	A	A	A	

Modelländerungen vorbehalten. Maße unverbindlich!

\* Bezogen auf Warmwasser-Bedarfsmodell XL



### Werkskundendienst

Telefon +43 (0)2622 23 555 DW 93,94

Fax +43 (0)2622 84 344

kundendienst@strebel.at

[www.strebel.at](http://www.strebel.at)

### Strebelwerk GmbH

Wiener Straße 118  
2700 Wr. Neustadt, ÖSTERREICH  
Telefon +43 (0)2622 235 55-0  
Fax +43 (0)2622 253 46  
office@strebel.at

### thermostrom® Energietechnik GesmbH

Ennsner Straße 91  
4407 Steyr, ÖSTERREICH  
Telefon +43 (0)7252 38 271  
Fax +43 (0)7252 38 273-25  
office@thermostrom.at

### GEBE Gesellschaft mbH

Wiener Straße 118  
2700 Wr. Neustadt, ÖSTERREICH  
Telefon +43 (0)2622 235 55-85  
Fax +43 (0)2622 253 46  
verkauf.gebe@strebel.at