

# STREBEL ÖKOTEK 25







für das optimale Heizen  
mit festen Brennstoffen  
Leistung: 25 kW



Entspricht der Art.15a B-VG Vereinbarung  
„Einsparung von Energie“  
„Schutzmassnahmen betreffend Kleinf Feuerungen“  
gemäß EN 303-5 : 1999



## Ökotec, der Spezialkessel für feste Brennstoffe

-  Speziell für die umweltfreundliche Verfeuerung von Koks, Holzscheiten und Holzbriketts konzipiert
-  Einfache und effiziente Bauweise
-  Große Fülltüre mit einer Öffnung von 220 x 290mm
-  Wassergekühlter Rost
-  Brennraum: Breite 290mm  
Tiefe mind. 570mm  
Höhe mind. 510mm
-  Scheitholzlänge 540mm
-  Entspricht der Art.15a B-VG Vereinbarung „Einsparung von Energie“ und „Schutzmassnahmen betreffend Kleinf Feuerungen“ gemäß EN 303-5 : 1999



### Hauptabmessungen

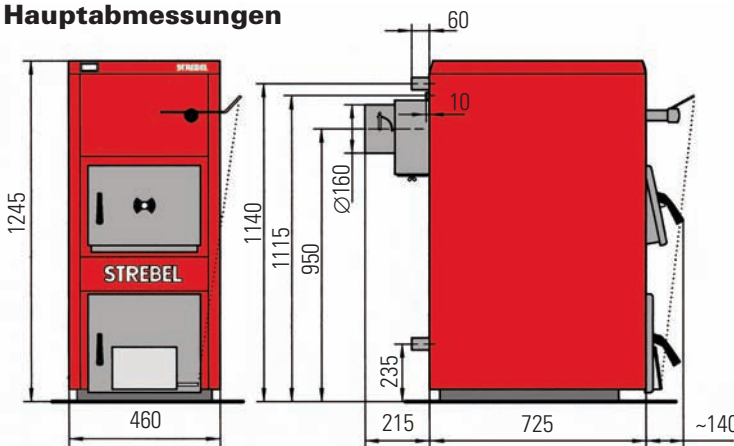

### Schnittbild

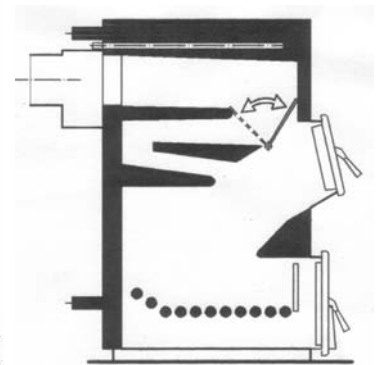

Kesseltyp		Ökotec 25
Nennwärmeleistung		
Holz	kW	25,0
Abmessungen		
Höhe	mm	1245
Breite	mm	460
Tiefe	mm	725
Rauchrohr $\varnothing$	mm	160
Höhe bis Mitte		
Rauchrohr	mm	950
Gewicht	kg	
Anschlüsse VL, RL	Zoll	5/4"

Modelländerung vorbehalten. Maße unverbindlich!

### Ausstattung:

- Thermometer
- Feuerungsregler
- Wärmetauscher für thermische Ablaufsicherung
- Aschenlade
- Vollisolierung
- Schür- und Reinigungsgerät

### STREBEL Werkskundendienst:

Telefon +43 (0) 2622 23555 70-72  
 Fax +43 (0) 2622 84344  
 E-Mail: kundendienst@strebel.at



### GEBE Ges.m.b.H.

Linzer Strasse 139  
 A-1140 Wien  
 Telefon +43 (1) 786 51 26  
 Fax +43 (1) 786 51 26 200  
 E-Mail: verkauf.gebe@strebel.at

### thermostrom Energietechnik Ges.m.b.H.

Ennsner Strasse 91  
 A-4407 Steyr-Dietachdorf  
 Telefon +43 (0) 7252 38271  
 Fax +43 (0) 7252 38273-25  
 E-Mail: thermostrom@strebel.at

### Strebelwerk GmbH

Wiener Strasse 118  
 A-2700 Wiener Neustadt  
 Telefon +43 (0) 2622 235 55-0  
 Fax +43 (0) 2622 235 55-64  
 E-Mail: verkauf@strebel.at